

DE TANK

ORGAAN VAN DE TWENOT
POSTBUS 357
8000 AJ ZWOLLE

VERSCHEIJNT 6X PER JAAR
APRIL 1989

77

TWENOT



voor tankhobbyisten
postbus 357
8000 AJ zwolle

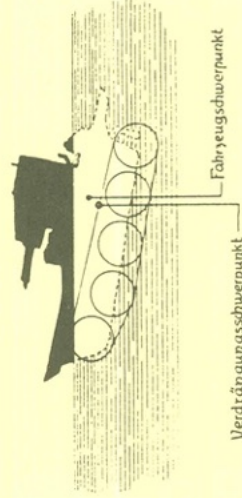
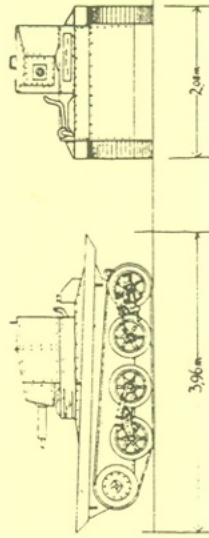

Vickers-Carden-Loyd-Schwimm-Kampfwāgen.

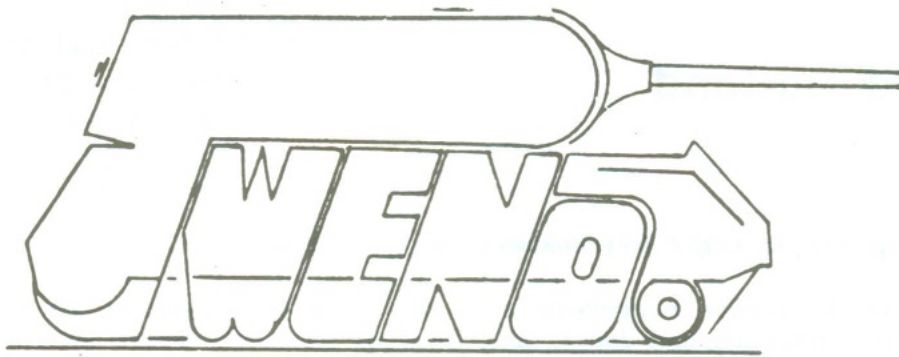

77

april 1989

BESTUUR:

Voorzitter : Rob Evers
Secretaris : Johan Groen
Vice-voorzitter : Joop v.d. Weerden
Penningmeester : Kees Blijleven
Jeugdzaken : Jan Frankema
Redactie/Archief: John Janse

Adressen:

Secretariaat:

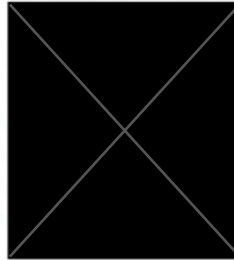

Jeugdzaken :

Redactie :

Regiocoördinatoren:

Noord-Holland : Jan van Veen
Noord : Jan Veenstra
Midden : Gert Mons
Zuid-West : Jan Verhulst
Zuid-Oost : Vacant!!

Giro : 3026112
tnv TWENOT, Heiloo.
Lidmaatschap: Senioren: f15,--/jaar
Junioren f10,--/jaar.

De Tank is een tweemaandelijks uitgave van de vereniging TWENOT. Zij wordt aan alle leden gratis toegezonden. In de rubriek Vraag en Aanbod kunnen de leden niet-commerciële advertenties gratis plaatsen.

HET GEHEEL OF GEDEELTELIJK OVERNEMEN VAN ARTIKELEN EN/OF AFBEELDINGEN IS ZONDER UITDRUKKELIJKE SCHRIFTELIJKE TOESTEMMING VAN DE REDACTIE NIET TOEGESTAAN

HET TWENOT FOTO-ARCHIEF

De TWENOT beschikt over een foto-archief waaruit foto's van pantservoertuigen besteld kunnen worden. De foto's worden geleverd op formaat ± 9 x 12 cm en kosten 50 ct per stuk, excl. verzendkosten. Wanneer men foto's bestellen wil moet met het navolgende rekening worden gehouden.

1. Geef de juiste naam van het betreffende voertuig
2. Geef zo mogelijk de nationaliteit en het soort voertuig op.
3. Vermeld hoeveel foto's u van welk voertuig wilt hebben.
4. Geef ook op of u speciale wensen hebt, b.v. achter aanzicht, rechter zij-aanzicht etc.

Wanneer u deze opgaven niet doet en u bestelt b.v. foto's van een aantal voertuigen krijgt u in principe van elk voertuig waar u om vraagt 1 foto. Vraagt u daarentegen foto's van 1 voertuig en u vermeldt niet hoeveel foto's u wilt hebben dan krijgt u mogelijk meer foto's toegestuurd dan u had willen hebben. Uiteraard met de daarbijbehorende rekening!

Foto's bestellen kan uitsluitend schriftelijk bij : R.H.Evers, [REDACTED]

In principe heeft u de foto's na ontvangst van uw bestelling binnen 3 weken in huis.

VAN DE REDACTIE.

Het redactieadres is tijdelijk verplaatst naar het postbusnummer te Zwolle. De termijn voor het indienen van de kopij is hierdoor vervroegd naar iedere 10de van de oneven maande. d.w.z. datum inleveren kopij voor de volgende Tank valt op 10 mei. Hierna op 10 juli, 10 september, 10 november, 10 januari. Kopij die later wordt aangeleverd kan niet meer in de volgende Tank worden geplaatst. Dit in verband met redactionele werkzaamheden en de drukker heeft evengoed werk aan het drukken en verzenden.

Dus: Wees op tijd erbij met het sturen van KOPIJ (en stuur het naar het JUISTE adres!)



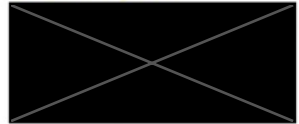

J. C. v. Veen.



Een kort verslag van de regio bijeenkomst op 24 februari



Om 8 uur meldden de eerste bezoekers zich bij Cees Blijleven en daarna zouden het er niet meer worden dan 8, wat ik voor de regio Noord Holland erg weinig vind. Hoe komt het toch dat zovelen niet komen, is het soms angst. Maar al met al was het toch leerzaam. Cees had namelijk flink wat Genievoertuigen gebouwd en tentoongesteld, wat ons aller bewondering genoot. Ook was er het nodige vocht. Er werd weer flink in boeken geneusd en geleend, en er werd over bouwen en de reis naar Koblenz gesproken, Jos had zijn fotoboeken meegenomen om ons te laten zien wat we verwachten kunnen. Het was dan ook veel te gauw tijd om weer huiswaarts te keren. Hierbij wil ik dan ook Cees en zijn vrouw bedanken voor de goede zorgen, hartelijk bedankt.

Op zaterdagmiddag 29 april is er bij de regio koördinator een bijeenkomst. Dus verwacht ik toch zeker 25 man en hopelijk vooral de jeugd. Dus stel mij niet teleur en bel gerust van 9 uur tot 15.30 uur  of na 7 uur . Dit is wel belangrijk (ook voor de vaste klanten) in verband met het nodige vocht en vastgoed, dus niet vergeten. Wel je modellen of boeken enz. enz. meenemen. Er zijn ook nog een paar mededelingen over wat onderwerpen, maar dat hoort u op de middag zelf wel. Dus bel en kom. Hieronder vindt u de route naar mijn huis.



uw regiokoördinator

Jan van Veen

ROUTE:

Vanuit Alkmaar richting Haarlem de A9 volgen en afslag Santpoort nemen. Beneden aan de afrit linksaf, onder de A9 door, dan komt u op het Delftplein, rondt u af voor de helft en dan volgt u de Vondelweg, deze volgt u in zuidelijke richting, bij de verkeerslichten rechtdoor, aan de linkerzijde passeert u een mijnenveger van de zeeverkenner, rechtdoor tot de verkeerslichten en het Shellstation, hier gaat u meteen rechtsaf, na \pm 25 meter eerste links, aan het einde van de straat weer links, na 20 meter eerste links, dit is de . Huisnummer .

Voor degenen die uit de richting Den Haag of Rotterdam komen, de A4 volgen Richting Amsterdam via Badhoevedorp naar de richting Alkmaar tot het Rottepolderplein, daar richting Haarlem, linksaf dan komt u op de Amsterdamsevaart.

Via deze weg tot de derde verkeerslichten, daar rechtsaf onder de spoorlijn door, dan bij de verkeerslichten linksaf en rechtdoor en over de brug meteen rechtsaf langs het water tot u een gebouw ziet met een gele windmolen op het dak. Hier linksaf, dan de derde straat rechtsaf totdat u rechts de speeltuin ziet. Hier meteen omheen, dan de tweede straat links. Dit is de . Zoek naar nummer  en bel aan.

Mil. Truckersdag, Soesterberg.

Zoals de meesten van u wel zullen weten, wordt er één keer per jaar de I.B.M.C.dag gehouden. Dit I.B.M.C. staat voor; Internationale Behendigheidswedstrijden Militaire Chauffeurs. Rond dit gebeuren wordt een hele show opgebouwd, waaraan ook de TWENOT deelneemt. Deze dag wordt dit jaar gehouden op;

ZATERDAG, 17 JUNI a.s.

De Twenot zal aanwezig zijn met 20 meter tafel. Voor deze 20 meter zoeken wij leden, die deze dag aanwezig willen zijn, zowel in persoon als met modellen. Een ieder is welkom, en voor inlichtingen en of aanmelding, kan men contact op nemen met onderstaand persoon.

Johan H. Groen



(tussen 19.00en23.00)

MUTATIES

Mutaties februari/maart 1989

Nieuwe leden:

- 686-0289 H. Krale, [redacted]
- 687-0289 Mw. M. Drijber-Verhoef, [redacted]
- 688-0289 C.G.A. van Meel, [redacted]
- 689-0289 G. van Maanen, [redacted]
- 690-0289 M.H.H. Krisman, [redacted]
- 691-0389 A. Kruytshaar, [redacted]
- 692-0389 N.C.H.M. Heitman, [redacted]

lreswijzigingen:

135-1176 B.F.C. Jonkman, wordt: [redacted]

***** EXCURSIE *****

De excursie naar Koblenz gaat door! Wel kregen we van een van onze vrienden van de de Duitse I.M.M. bericht dat een van de verdiepingen van het museum helaas gesloten is vanwege het inrichten van een nieuwe expositie en dat de boekwinkel thans wordt verbouwd. Omdat er echter nog genoeg overblijft en uitstel van de excursie veel problemen met zich meebrengt, gaat de reis gewoon door.

Op het moment dat ik dit schrijf (half maart) zijn er nog een aantal plaatsen vrij. Als u zich op het moment dat u dit leest (begin april) nog wilt opgeven, dan kunt u mij natuurlijk eerst even bellen om te horen of er nog steeds plaatsen vrij zijn.

Groeten,
Kees Blijleven

TWENOT-PUZZEL

Beste puzzelaars,

Na al uw gezwoeg volgt hier de oplossing van de vorige opgave.
U had in moeten vullen :

- | | |
|-------------------------------|-----------------------------------|
| 1. Bishop | 9. Bob Semple tank |
| 2. Jpz IV L/70 Zwischenlösung | 10. LVT H-6 |
| 3. BTR 40 | 11. Schneider M-1916 |
| 4. Tiger II Porsche toren | 12. Spz HS 30 (lang) |
| 5. VK 3001 (P) "Leopard" | 13. Skeleton tank |
| 6. ASU 57 | 14. Infantry tank Mk I "Mathilda" |
| 7. B-IV ausf C | 15. Centurion Mk I |
| 8. Centaur Dozer | |

In de ladderstand laten zich de volgende verschuivingen zien ;

- | | | | |
|----------------|------|--|------|
| 1. M.H.Kao | 8 pt | 7. J.Giesbers | 2 pt |
| 2. R.Mosk | 6 pt | 8. Danny Heirman | 2 pt |
| 3. B.A.Fonck | 5 pt | 9. R. Fransen | 2 pt |
| 4. W.v.d.Woude | 4 pt | | |
| 5. H.Spoelstra | 3 pt | De overige inzenders sleepten geen punten in de wacht. | |
| 6. M. Wens | 3 pt | | |

Hierbij de nieuwe puzzel, veel succes.

Rob Evers

BESTUURSZAKEN

Op de algemene Ledenvergadering, gehouden op 4 maart jl. zijn de volgende zaken aan de orde geweest.

Bestuursverkiezingen; Herkozen zijn met algemene stemmen Cees Blijleven en John Janse. Afgetreden (tussentijds) is Bert van de Velden. Gekozen met algemene stemmen is Jan Frankema.

Contributieverhoging; Met algemene stemmen is het voorstel van het bestuur tot contributieverhoging, aan genomen. Van af 1 januari 1990 is de contributie als volgt; jeugdleden Fl.12.50 en de senior-leden Fl.18.00 per jaar.

De leden zijn akkoord gegaan met het bestuursverzoek, om Fl.2000,00 te besteden aan de aankoop van een zeer grote partij bouwdozen. Deze zijn afkomstig van een mede lid. De verkoop zal plaatsvinden tijdens de tweede bijeenkomst, welke wordt gehouden op 27 mei a.s. (let op, dus niet op 3 juni zoals eerder aangekondigd.) Deze bijeenkomst zal ook weer plaats vinden in Kralingse-Veer.

namens het bestuur; Johan H. Groen

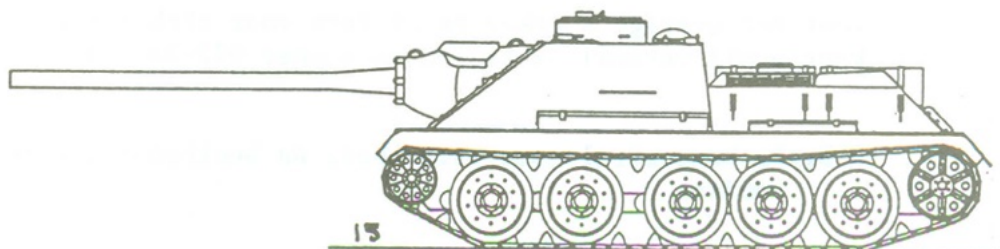
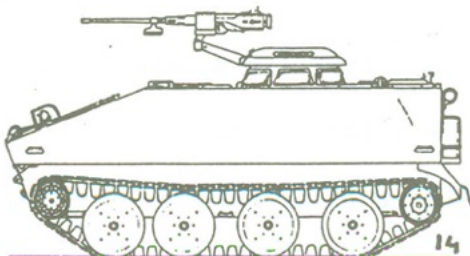
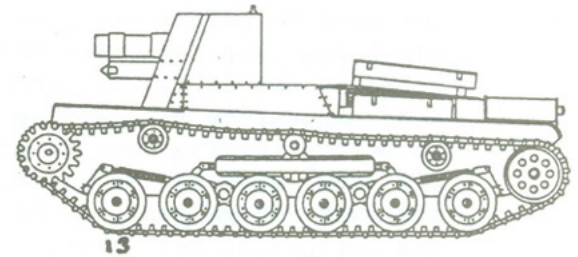
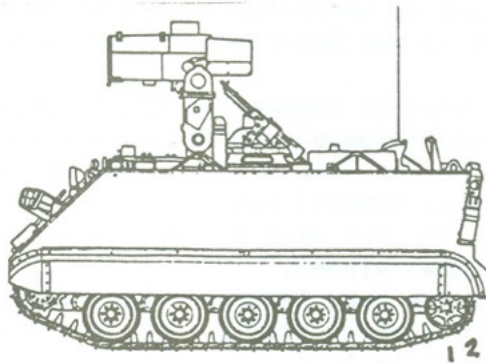
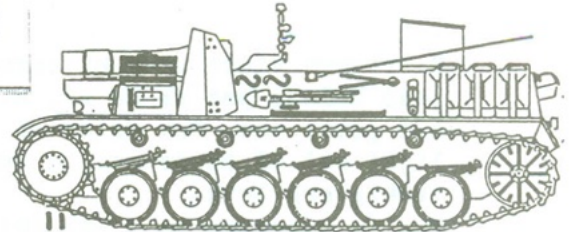
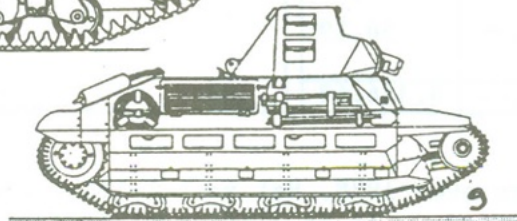
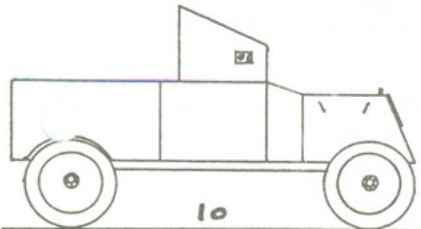
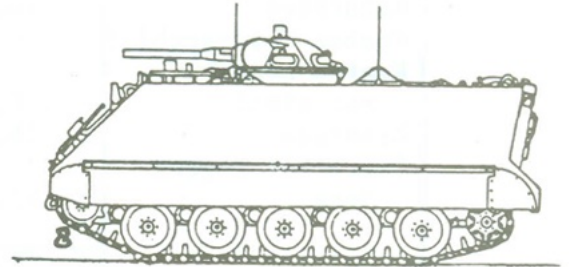
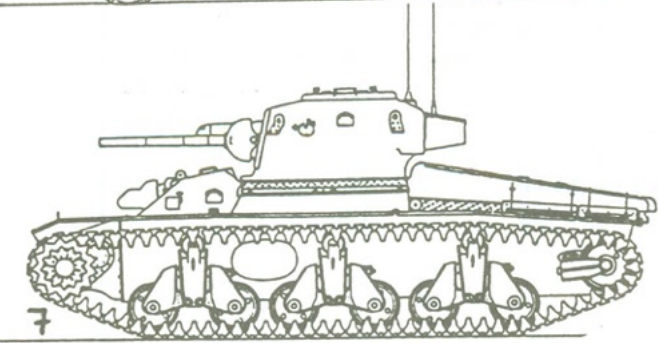
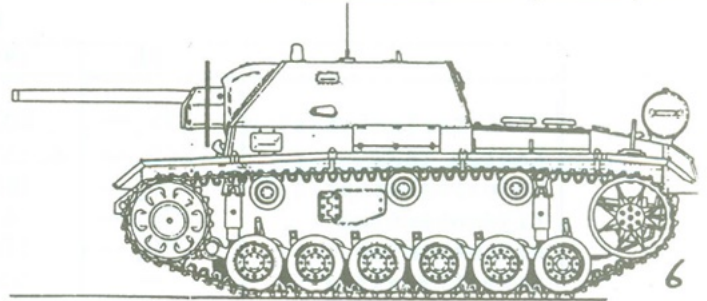
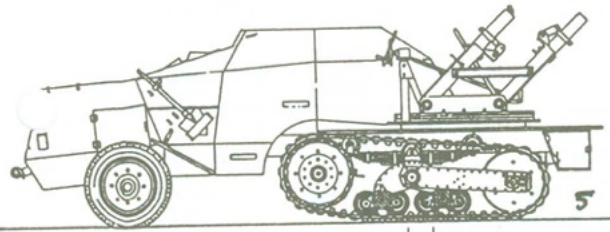
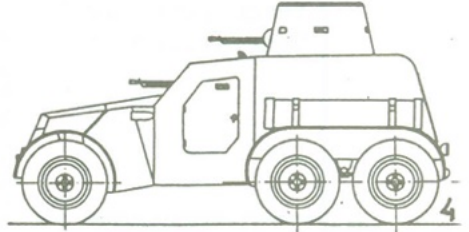
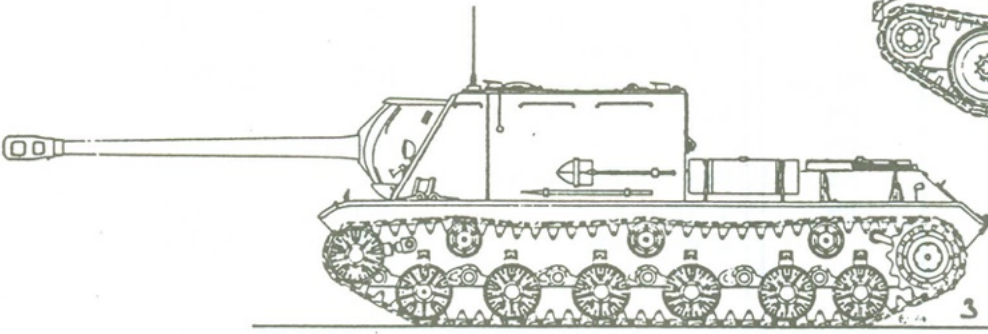
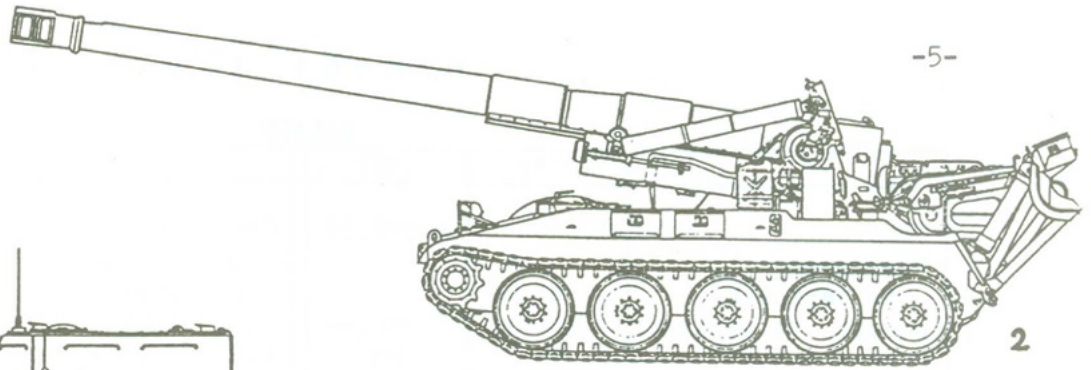
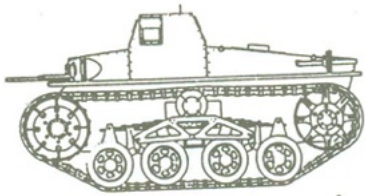

BALANS

	1988	1987		1988	1987
Giro	5.893,--	6.097,20	Overschot		
Bouwdozen, te verkopen	82,--	--	vorige jaren	1.980,--	1.925,85
Decals, te verkopen	150,--	150,--	dit jaar	91,--	54,29
Foto-archief	PM	PM	Vooruit ontv.	2.071,	1.980,14
Beursmateriaal	PM	PM	contributie	3.093,--	3.425,--
Verenigingsarchief	PM	PM	Nog te betalen:		
Schrijfmachine	PM	PM	. TANK	761,--	727,94
			. overige	200,--	114,12
	6.125,--	6.247,20		6.125,--	6.247,20

RESULTATEN

	1988	1987		1988	1987
Secretariaatskosten	227,--	802,55	Contributie	5.467,--	5.660,--
Kosten TANK	4.402,--	4.255,08	Verlotingen	142,--	252,-
Modelbouwwedstrijd	150,--	188,55	Verkoop bouwdozen	165,--	51,--
Bijeenkomsten	790,--	41,25	Verkoop oude num-		
Abonnementen	200,--	170,40	mers, decals etc	245,--	89,--
Schrijfmachine	--	600,--	Rente	214,--	239,81
Excursies	340,--	--	Giften	--	30,--
Kosten foto-archief	--	--	Techniek in		
Kosten beurs-			Vrije Tijd		4,81
materiaal	150,--	--	Advertenties	175,--	
Diversen	58,--	214,50			
Overschot lopend jaar	91,--	54,29			
	6.408,--	6.326,62		6.408,--	6.326,62

Hierboven vindt u de cijfers over 1988. Het aantal leden nam in het afgelopen jaar helaas per saldo af. Hierdoor is de contributie-ontvangst lager dan in 1987 het geval was. Ook de animo voor de verlotingen tijdens de ledenvergaderingen lijkt wel af te nemen. De verkoop van bouwdozen en andere artikelen deed het gelukkig erg leuk.

Van de uitgaven valt wel iets meer te zeggen. De EUMES-activiteiten (onze contacten met buitenlandse zuster-verenigingen) stonden op een laag pitje, waardoor met name de post secretariaatskosten laag uitkwam. Aan zaalhuur moesten we het afgelopen jaar fors meer betalen. Daarbij kwamen ook de kosten van de extra bijeenkomst met de I.M.M., eind 1988. Het ziet er overigens naar uit dat we in 1989 weer goedkopere huisvesting kunnen vinden.

De belangstelling voor de excursie naar Antwerpen (de Dieffenbach-collectie, begin 1988) viel helaas tegen. We moesten hier f. 340,- op toelagen. We hebben ook daar van geleerd, in het vervolg laten we u eerst betalen en daarna gaan we pas definitief bespreken.

Voor het overige spreken de cijfers voor zich zelf. Als u meer wilt weten, dan kunt u mij natuurlijk bellen op nummer 

Kees Blijleven.

N.B.: De kascontrolecommissie heeft de boekhouding gecontroleerd en accoord bevonden.

SOFT.SKIN

Johan H. Groen

truck, 4x2, FIAT 15ter.

De FIAT-fabrieken in Turijn, welke al sinds 1900 voertuigen produceert, was voor het Italiaanse leger gedurende de jaren van wereld-oorlog I, de grootste leverancier.

De bekendste modellen, welke in die periode werden geproduceerd, zijn de 15ter, de 18BL en de artillerie-trekker, Typo 30. Van deze laatste werden er ruim 1100 geproduceerd.

Van het type 15ter. zijn er ten minste 8500 geproduceerd, waarbij verschillende opbouwen werden gebezigd. Zo kende men o.a. de, Autocarro-Militaire (zie tekening), de Auto-Ambulanza, de Omnibus-Aperto en de Omnibus-Chiuso.

Het allereerste productie-model dateert uit 1911, en wijkt op enkele punten af van de latere, hier afgebeelde serie modellen. De wielen bij de eerste serie waren houten artillerie-wielen, terwijl men bij de tweede serie plaatstalen schijfwielen toepaste. Het motorvermogen liep op van 20pk in de eerste serie, naar uiteindelijk 40pk in de laatste serie. Ook de laadbak van het model Militaire, kent een aantal verschillende uitvoeringen. Er bestond o.a. een smalle uitvoering op de vroege modellen, en een hoge en lage uitvoering komt voor. De latere modellen werden allen geleverd met een brede laadbak zoals op de tekening.

De 15ter, is ook door de Engelsen en de Fransen veelvuldig gebruikt,

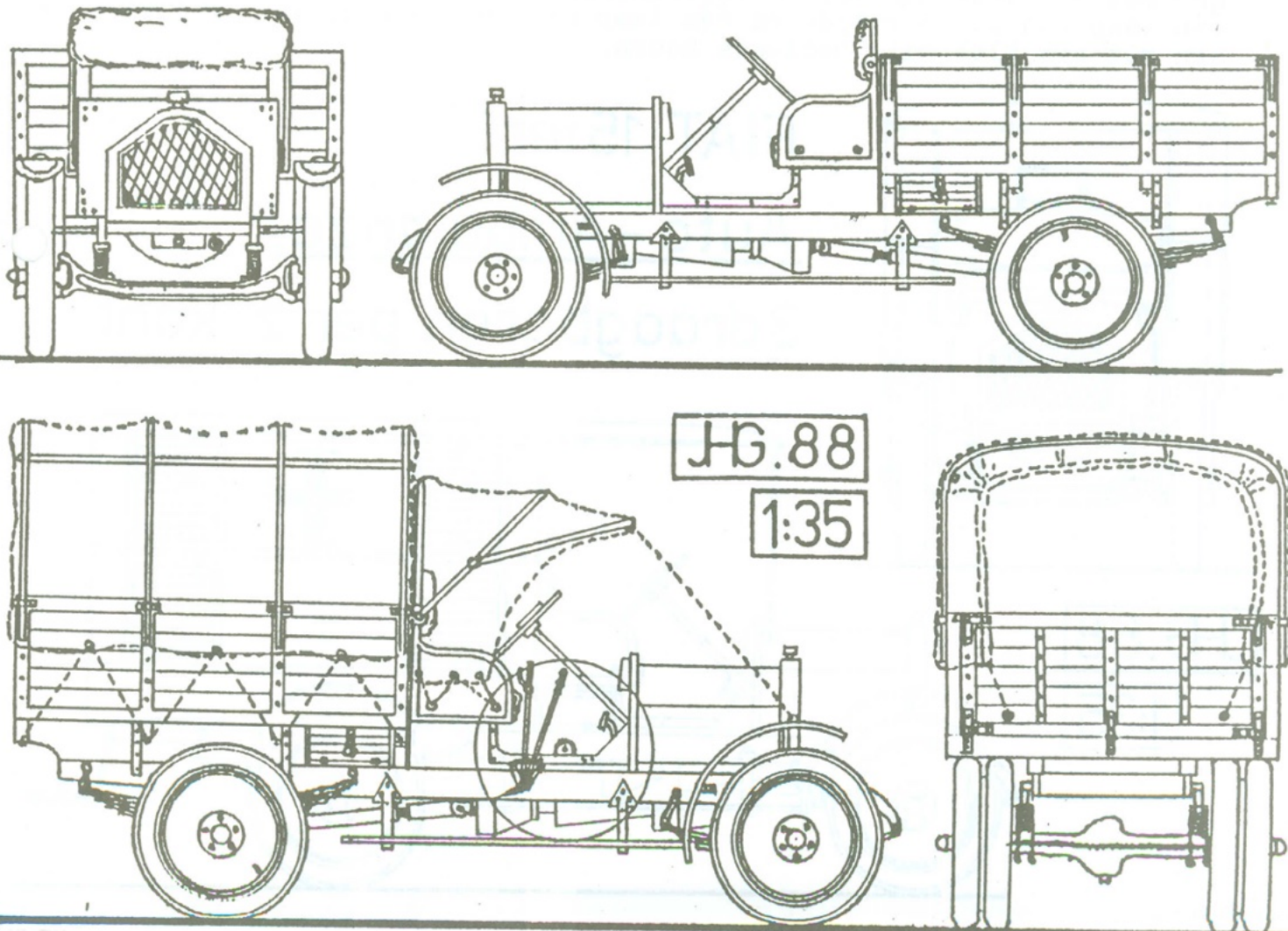

o.a. in Italië en in Mesopotamië.

Het voertuig bezit een ladderframe, met assen welke worden afgeveerd aan bladveren.

De chassisbalken lopen zozals gebruikelijk is in die tijd, aan de voorzijde met een boog naar beneden, om aldaar het draaipunt te vormen voor de bladveren. De zitplaats voor de bestuurder en de eventuele bijrijder is spartaans, nl. alleen een bank, met slechts een canvas, afneembaar dak.

Heel bijzonder bij dit voertuig is de konstruktie van de achteras. Deze bestaat niet uit een gietstuk, maar is opgebouwd uit twee "T" vormige voor-geperste plaatstalen delen. Bijde delen worden met een veertigtal bouten en moeren, op elkaar gemonteerd, en vormen zo de achteras van dit voertuig.

Het bovendeel van de "T" bevat het kroonwiel met pignon, evenals het differentieel met de aandrijfassen. Het onderstuk van de "T" bevat de cardanas. Dit deel is bewegend aan een dwarsligger in het chassis bevestigd, en vangt ook de krachten op, die vanuit de aangedreven as op het chassis worden overgebracht.

De FIAT 15ter. reed op luchtbanden, wat voor de lichtere voertuigen in die jaren al vrij gebruikelijk was. De zwaardere modellen reden allen nog met massieve banden. De verlichting bestond, indien aanwezig, uit één lamp aan de voorzijde en één lamp aan de achterzijde. De toeter is een met een blaasbalg bediende hoorn.

FIAT,	15ter.
Motor;	Fiat 53A, 4cyl. in lijn 4,3ltr. 40pk. bij 1800 t/min.
Vers;	4vooruit, 1achteruit.
Maten;	wielbasis, 3,07mtr lengte, 4,55mtr breedte, 1,74mtr hoogte, 2,65mtr gewicht, 2,38 ton
Inhoud brandstoftank;	..ltr.
Aktieradius, gemiddeld;	..km.
Bouwjaar;	1913 t/m 1922
Gebouwd aantal;	minstens 8500st.

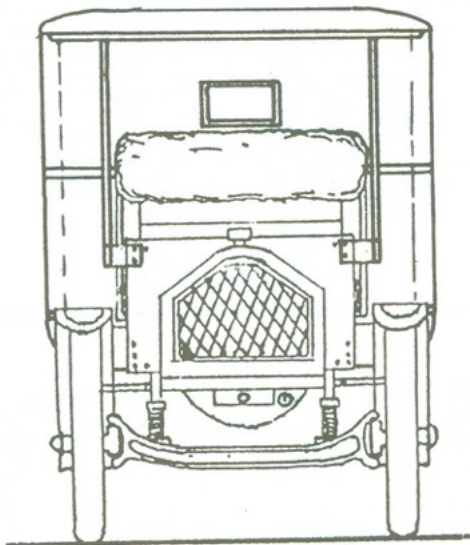

JG.88

1:35

FIAT 15ter.

Auto - Ambulanza.

3 draagbaren per zijkant.

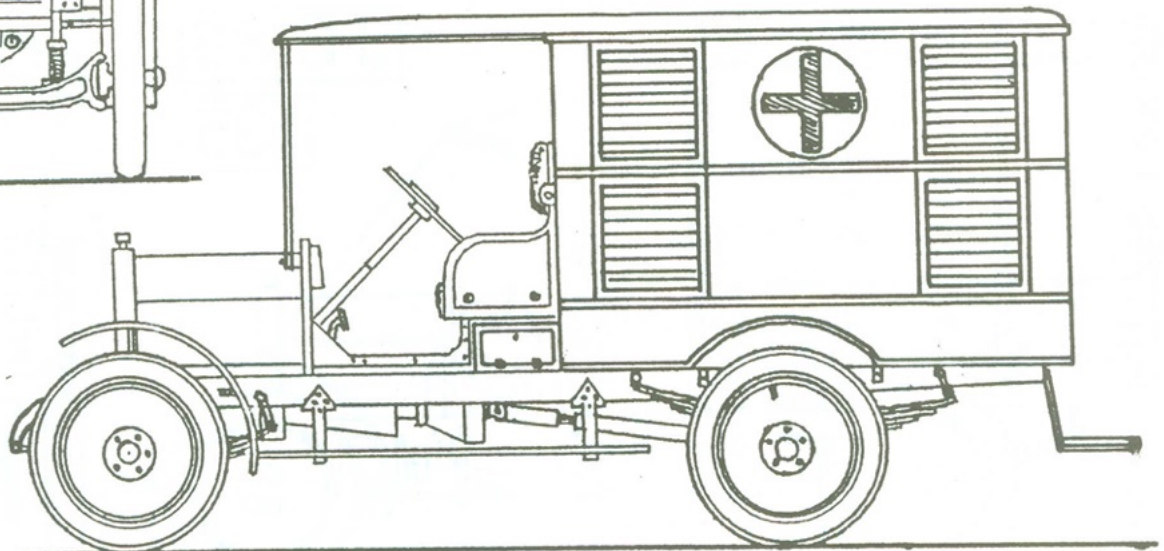

L I C H T E T A N K S .

Lichte amfibische tanks. Lichte tanks dus die tevens amfibisch waren.

Bijgaande knipselfoto (eigendom van de heer G.Swart) toont een Vickers Carden Loyd Light Amphibian Tank, Model 1931 van het KNIL.

De gegevens van dit tanktype: gewicht 3,4 ton, bemanning 2 personen, lengte 3,97m, breedte 2,08m, hoogte 1,83m, bodemvrijheid 0,26m, rupsbreedte 0,27m, motor: Meadows vermogen 56pk, snelheid 64km/uur, actieradius 260km, overschrijdingsvermogen 1,53m klautervermogen varend 0,50m, klimvermogen 30°, bewapening 1 x .303 mitrailleur, een kaliber dat volgens het metriek stelsel wordt aangegeven als 7,69mm, of afgerond tot 7,7mm, of in plaats van deze ene mitrailleur een 2 x 7,7mm dubbelmitrailleur, (twee mitrailleurs op één affuit) en niet zoals ik in een vrij recent uitgegeven Nederlands boek op luchtvaartgebied las, een mitrailleur met twee lopen!

In Panorama van 3 aug. 1939 staat een foto van een defilé op een vliegveld (vermoedelijk Andir bij Bandoeng), gehouden ter gelegenheid van de wisseling van het legercommando in Nederlands-Indië. Op die foto zijn zowel de VCL lichte tank D 9800 als een VCL amfibitank te zien. Een en ander blijkt uit mijn aantekeningen; ik heb de afbeelding niet in mijn bezit en uit geheugen kan ik die niet meer zo scherp voor de geest halen dat ik nog meer details kan vermelden.

Het Knil had twee VCL amfibietanks. Een met de standaardbewapening bestaande uit 1 x .303 mitrailleur en een met de daarvan afwijkende dubbel-mitrailleurbewapening. Deze wapens waren ondergebracht in de eenmanstoren en werden dus bediend door de tankcommandant.

In Polen is uit de VCL amfibietank een eveneens tot de lichte klasse behorende amfibitank ontwikkeld, de PzInz 130. Een wat grotere uitvoering met een romplengte van 4,22m, waarschijnlijk wat zwaarder gepantserd en zo te zien bewapend met een 20 à 25mm anti-tankkanon. Over meer gegevens dan de hierbijgaande tekening van Magnuski beschik ik niet. De geïnteresseerde lezer moet het tot mijn spijt daar maar mee doen, althans voorlopig.

Ergens verbaast het mij dat Nederland als waterland, in de loop der 30-er jaren geen amfibitanks (en andere amfibievoertuigen) heeft aangeschaft. Met de VCL amfibietank en bepaalde Christietypen als uitgangspunt, hadden ze al dan niet in samenwerking met Vickers en/of Christie kunnen worden ontwikkeld en hier te lande door Werkspoor en Wilton Feijenoord kunnen worden gefabriceerd.

Deze voertuigen hadden in oorlogstijd kunnen worden ingezet ten O. van de IJssel, tussen de IJssel en de Grebbelinie, tussen deze linie en de Hollandse Waterlinie en via de grote rivieren in Noord-Brabant, alsmede in het Zuid-Hollandse en Zeeuws eilandengebied bijvoorbeeld.

Ik stel mij hierbij voor: snel verplaatsbare amfibische pantsereenheden, in bepaalde opzichten te vergelijken met de toenmalige Duitse pantservedivisies, maar dan in sterk verkleinde vorm, en onze Lichte Divisie. Het is een idee, meer niet, waaraan ik tevens toevoeg dat de versterking van onze weermacht tevens had kunnen zoeken in anti-tankvliegtuigen -Fokker G 1 jachtkruisers uitgerust met een 37mm boordkanon- en in duikbommenwerpers- daartoe gewijzigde Fokker C 10's en ingerichte G 1's.

Fred Vos, Leiden.

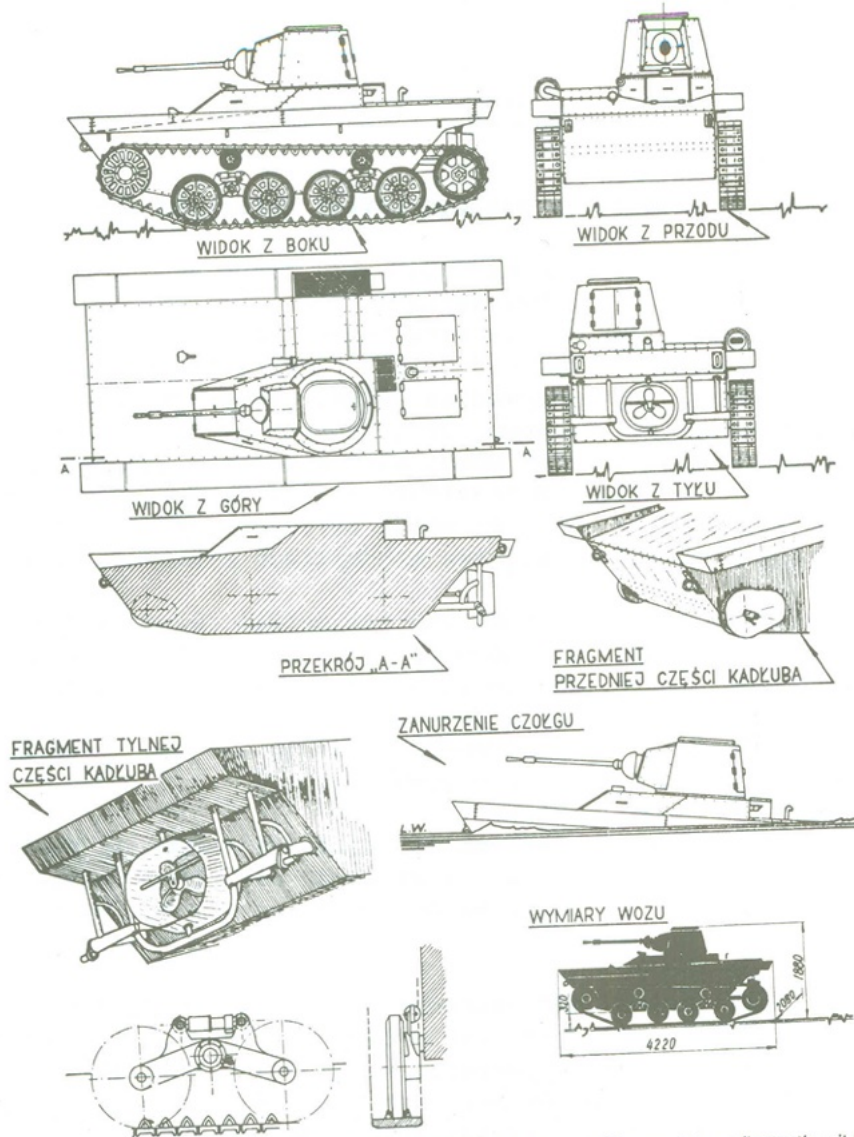

★ Poolse lichte amfibietank PzInz 130. De tekening is van J. Magnuski en afkomstig uit het Poolse blad Modelarz via overname uit AFV news, 3e jaarg. no. 5, sept. 1968.

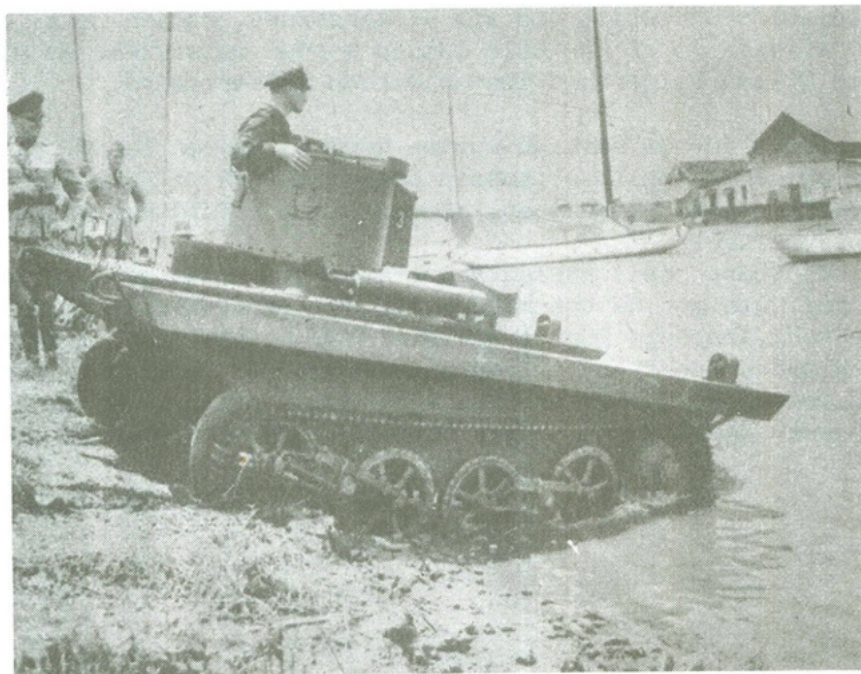

MARMON-HERRINGTON LIGHT TANKS -- THE DUTCH CONNECTION.

Misschien is het toevallig, maar het artikel over de lichte tanks van Marmon-Herrington hoort meer thuis in ons lijfblad dan velen zullen denken.

Eerst wil ik er op wijzen dat Fred Vos gelijk heeft inzake het feit dat het U.S. Marine Corps een aantal tankettes van Marmon-Herrington heeft gehad. Er zijn van tijd tot tijd, gedurende de productieperiode 1935-1941, kleine aantallen van de verschillende CTL modellen afgenomen voor tests. Er werden er echter uiteindelijk geen grote aantallen van besteld. In 1940 werd een model met toren, de CTM-3TBD, geproduceerd om aan een U.S. Marine Corps aanvraag te voldoen. Dit model was een drie mans tank met twee .50 machinegeweren in de toren en drie .30 machinegeweren in de romp-voorzijde.

In 1941 werd een verbeterd model, de CTLS-4TAC, geproduceerd voor het KNIL. Dit model (8,4 ton; 11'6" * 6'10" * 6'11") had een links geplaatste, kleinere toren met .30 machinegeweer en had de besturing aan de rechterzijde (men reed links in Indie !). Een bijbehorend model, de CTLS-4TAY, had de toren aan de rechterzijde en de besturing links. Voordat het contract kon worden afgerond, capituleerde Nederlands-Indie en het totaal, zo'n 240 stuks, werden overgenomen door het U.S. Army. Daar werd de CTLS-4TAC de T14 Light Tank en de CTLS-4TAY de T16 Light Tank genoemd. Behalve een aantal dat in Alaska voor plaatselijke verdediging werd ingezet, is de rest gebruikt voor trainingsdoeleinden.

De CTLS-4TAC en -4TAY hadden veel weg van de CTL-6 (de Tank nr. 76; pg.9; foto 6); hetzelfde loopwerk en onderste romphelft, met daarop een vlakke rompbovenzijde met een kleine eenmans toren van ongeveer eenzelfde model als de Renault FT17 uit WO I.

Daarnaast bouwde M-H in 1941 ook de CTMS-1TBI tank voor het KNIL. Dit was een driemans tank met een 37 mm. kanon en drie .30 machinegeweren (12,5 ton; 13'9.5" * 7'8" * 8'.5"). De tank had dezelfde romp en hetzelfde loopwerk als de CTLS-4TAC/4TAY, maar had een grotere toren. Ook deze tanks werden door de capitulatie niet geleverd, en wat er verder mee gebeurde is het volgende:

De tanks werden in de USA gebruikt voor trainingsdoeleinden en een aantal werden onder Lend-Lease voorwaarden naar Latijns-Amerikaanse landen verscheept (waar ook spanningen heersten).

Het document "International Aid--U.S.Army Service Forces 1941-45" somt de volgende aantallen op: Cuba 8; Ecuador 12; Guatemala 6 en Mexico 4. Het is ook mogelijk dat Ecuador de tanks direct van de fabriek betrok.

Het is bekend dat er nog zes van deze tanks in verschillende militaire inrichtingen in Quito, Ecuador als monument staan opgesteld.

Ook is er nog een overlevende van het type T14 in Brighton, Colorado, USA. Dit exemplaar mist de bovenzijde en heeft een andere motor. De eigenaar denkt dat dit exemplaar origineel voor China (??; er zal wel Ned.Indie bedoeld zijn-auteur) bestemd was, maar niet werd geleverd en tot in de zestiger jaren als kraanwagen op een vliegbasis in Montana werd gebruikt.

Nog een overlevende in Amerika, is een prototype van een van de vele Combat Cars en Light Tanks die in de jaren '30 gebouwd zijn. Dit specifieke model is de M1E3 (1937), een combinatie van de M1 Combat Car met het loopwerk van de CTL-3A (de Tank nr.76; pg.9; foto 4). Hiervan is er maar een gebouwd om te experimenteren met de rubber rupsband en het bladveer loopwerk van Marmon-Herrington. De bovenzijde van de romp vertoont grote gelijkenis met de M3 Stuart Light Tank, welke dan ook een culminatie van deze prototypes is. Dit exemplaar heeft zijn hedendaagse bestaan te danken aan de film-industrie en bevindt zich in Californie.

Zijn er lezers die dit "KNIL tanks-verhaal" bekend in de oren klinkt (zo heeft het Tank Museum in Wareham, Engeland een Vickers lichte tank, bekend als de "Dutchman", met een soortgelijke geschiedenis), dan verzoek ik hen hun kennis eens te spuien aan mij of aan "De Tank". Misschien zijn er zelfs nog foto's?

Hanno Spoelstra,



Opsporing verzocht: Willen de twee personen die op 4 maart jl. mij om kopieën gevraagd hebben contact met mij opnemen. Het ging om de bladen Fine Scale Modeler en Military Modeling

telefoon overdag [redacted]
telefoon na 19.00 uur [redacted]

Jan van Veen.

MIL. KITS VAN: TAMIYA - ITALERI -
AIRFIX - REVELL - ESCI - ROCO 1:87 -
MAAG 1:43 EN 1:50 - SOLIDO - REX -
ELIGOR - BRITAIN - VERLINDEN PROD.

Speelgoed Otten

MINIATUUR-AUTO SPECIALIST

J.HUIZINGALAAN 204 AMSTERDAM 020-150221

KANON, VELDARTILLERIE, ZELFVOORTBEWEGEND: 175 mm, M 107⁻¹³⁻
oftewel ITALERI's M 107 op schaal 1:35

Italeri komt dit najaar ook op de markt met de 8 inch houwitser op hetzelfde onderstel. Het is mij nog niet bekend of dat de versie met de korte loop (M 110) of de lange loop (M 110A2) zal zijn. Het onderstel kan ook dienen voor het Bergingsvoertuig M 578.

Italeri heeft hiermede een goed model afgeleverd: de bouw levert geen moeilijkheden op en alle onderdelen passen goed. Ook de afmetingen zijn correct.

Mede door de gebruikte spuittechniek zijn het voornamelijk de details die te wensen overlaten.

Doordat ik in 1985 op een Open Dag KL een aantal detailfotos van de M 107 heb gemaakt kon ik wat verbeteringen aanbrengen.

Overigens bleek uit andere fotos dat er nogal wat kleine verschillen waren tussen de uitvoeringen van de diverse landen. De M 107 was in gebruik bij US Army, USMC, Iran, Italië, Engeland, Duitsland en Nederland. Vooral de laatste 3 landen hadden soms een andere uitrusting zodat bij het bouwen daarmede rekening dient te worden gehouden.

Bijna overal waar in de bouwbeschrijving de kleur "D" aluminium, wordt vermeld raad ik aan Humbrol Polished Steel te gebruiken. In het onderstaande zal ik aangeven waar wijzigingen nodig/wenselijk zijn. Controle met fotos van het te bouwen model blijft echter wenselijk.

Stap 3. Onderdeel 25 is op geen enkele foto terug te vinden. Telefoonhaspel mist draad. Houders voor jerrycans verschillen nog wel eens van uitvoering.

Stap 4. De 2 onderdelen 47 zijn identiek, moeten elkaars spiegelbeeld zijn, de rechter is goed. Op de plaats van de 2 staafjes hoort een plaatje, dik $\frac{1}{4}$ mm.

Stap 5. Op mijn fotos zijn de achterlichten die met "D" zijn aangegeven enigszins creme (Humbrol 94) gekleurd. Spatlappen zijn donkergrijs en aan trekogen 49 ontbreken haken (zoals bijv bij de M 108).

Stap 6. De uitsparingen in het bovendeck vlak voor het rooster zijn bedoeld voor 64. Deze vervoersteun heeft echter dikke verticale steunen die in ronde gaten vallen: uitsparingen dicht maken en ronde gaatjes boren.

Het stangenstelsel aan de linkerzijde van 65 is vastgegoten. Beste oplossing is alles weg te vijlen en uit strip en rond nieuwe stagen te maken.

Stap 7. 77,78 en 79 vertoan kleine verschillen met mijn fotos. Wijzigen valt echter niet mee.

Stap 8. Ronduit jammer dat Italeri de binnenzijde van het sluitstuk 105 niet heeft aangebracht. Beter dus gesloten houden.

Stap 9. De linkerlampen van 109 (2 st) zijn infrarood dus glanzend zwart verven. Bank 112 is in transporttoestand neergeklapt. Verder ontbreken voor althans de Nederlandse versie de volgende zaken:

a. standardjes voor

DETAILS M107 / M110 (A2)

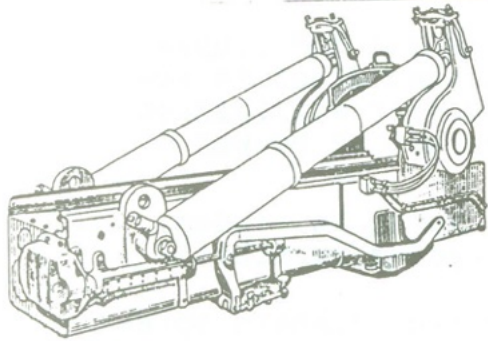
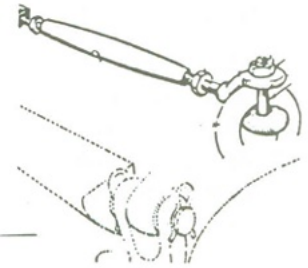
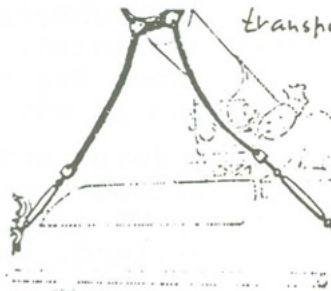
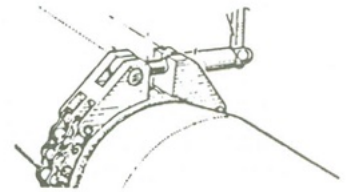
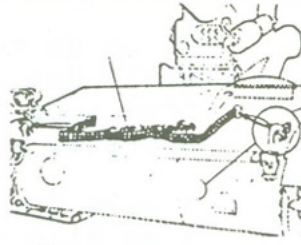
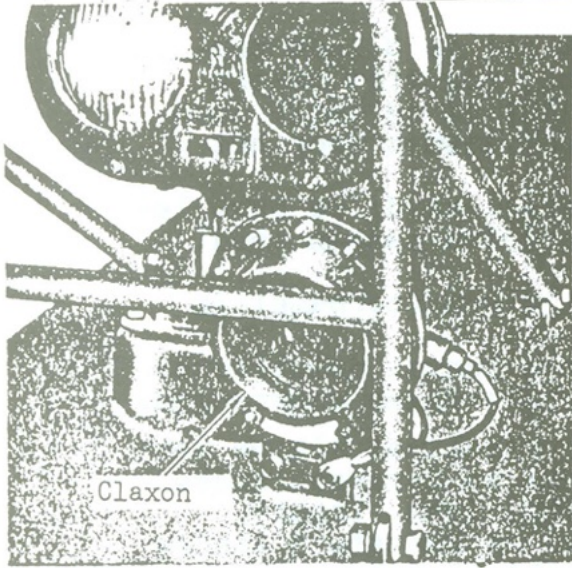

WIEG



zie haak in vervoers situatie bij vuren opgeklapt.

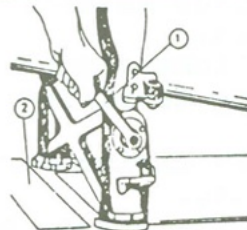
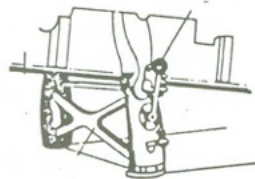
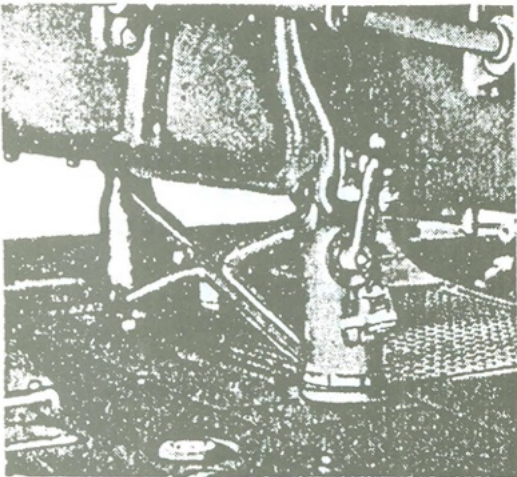
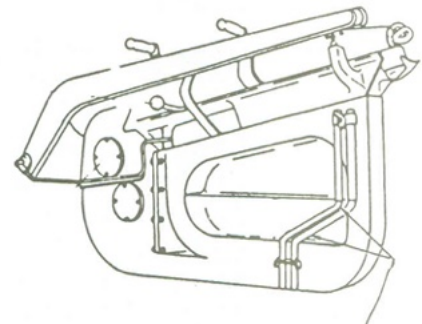

- a. standaardjes voor colonnevlaggen; op uiterste rand van -15-spatboord vlak voor lampen;
- b. achteruitkijkspiegels zijn aanwezig op britse, duitse en nederlandse voertuigen, echter alle van een verschilland type; plaats achter lampen, links en rechts;
- c. ook de binnenzijde van de rupsband is met rubber bekleed
- d. aan 49 ontbreken weer de haken;
- e. grote gedeelten van het voordek zijn behandeld met anti-slip, Als je het ziet lijkt het net alsof de verf met zand is vermengd. Op schaal 1:35 dus zeer fijn zand gebruiken.
- f. transportketting. Tijdens het rijden werd het kanon vastgezet met een vervoersteun onder aan de wieg en een transportketting om de loop heen en vastgezet aan de hijsogen aan voorzijde. De transportketting lijkt een beetje op een brede fietsketting, geschatte afmetingen 1:35 zijn 4 mm breed, 0,75 mm dik, met kabelspanners (lengte 1:35 32 mm) werd ketting aan hijsogen vastgezet, op de loop was een schroefblok. Meestal was de ketting bekleed met zeildoek o.i.d.

Algemeen. Mij bekende nederlandse kenteken zijn KZ 87-22, -27 en-45. Brugcirkel 31 op boegplaat. Op rechterspatbord schildje van 1 LK en in wit "107A".

Frits Weisfelt

AGENDA

- 29 maart-2 april Beurs Eigenhandig, Ahoy te Rotterdam.
- 29 april regio Noord-Holland. Bijeenkomst.
- 27 mei regio noord: Ontmoetingsdag Keep Them Rolling en TWENOT.
- 3 juni TWENOT Bijeenkomst Rotterdam.
- 16 juni regio Noord-Holland. Bijeenkomst.
- 17 juni Militaire Chauffeurskampioenschappen Soesterberg.
- 30 juni t/m 2 juli Vlootdagen Den Helder.
- 19 augustus regio Noord-Holland. Bijeenkomst.
- 16 t/m 23 september herdenking operatie Market Garden, Arnhem.
- 30 september KLu open dag Vliegbasis Volkel.
- 7 oktober TWENOT Bijeenkomst.
- 21 oktober regio Noord-Holland. Bijeenkomst.
- 28 oktober regio noord: Modelbouwwedstrijd Sneek: Het voertuig in gebruik.
- 9 december regio Noord-Holland. Bijeenkomst.



VCL Amf tanks (uit F.Vos, Tanks, Alkreeks no 649.)

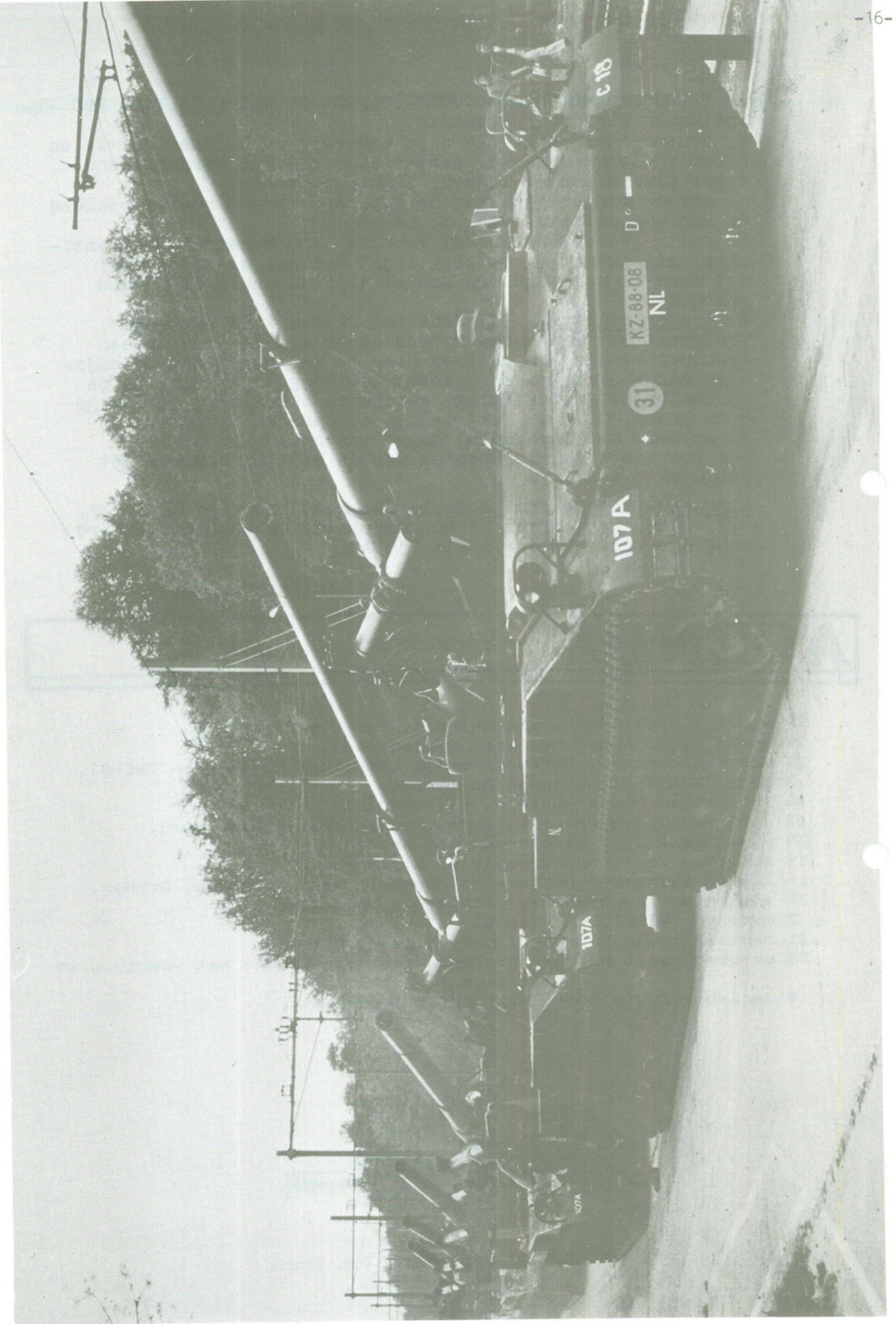

C18

KZ-88-08

NL

31

107A

107A

107A

D

J. Vink. 6th US Armored Division (ASC)

De volgende dag, maandag 31 juli, kregen we orders om die dag verder langs de kust op te rukken in de richting van Avranches, dat enkele uren eerder die dag door de 4th Armored was ingenomen. Om drie uur die middag kreeg onze CG bevel de divisiegrenzen te verleggen en direct op te rukken naar Avranches zelf en die stad van de 4th over te nemen. En dat betekende voor ons grote problemen want alle wegen naar Avranches zaten vol met voertuigen en mensen van de 4th. Tot overmaat van ramp was het onze Signals niet gelukt contact op te nemen met de "P" Wood, de CG van de 4th Col Moncrief, onze G1, kwam met het voorstel al onze troepen de zeezijde van de beschikbare wegen te laten gebruiken en die door onze MP's vrij te laten houden. Dat lukte en in betrekkelijk korte tijd waren we vlak bij ons doel. Daar kwam echter een andere tegenslag: alle wegen lagen vol met puin en ander ongerief. Toen herinnerde Col. Williams van de Engineers zich, dat in de achterhoede van zijn bataljon zich Dozerblades bevonden. Snel werde ze naar voren gebracht en aan de voorste tanks bevestigd, die daarna de rommel voor ons opzij veegden. Om negen uur 's avonds kregen we orders de 4th in hun stellingen voorbij de stad af te lossen. Er was nu contact met "P" Wood en deze bleek van die order nog niet op de hoogte. Corps werkte kennelijk nog niet geheel goed. Afgesproken werd, dat CCR onder Col Hanson dit zou doen. Die was natuurlijk nijdig, want zijn mensen waren net bezig om een bivak voor zichzelf uit te zoeken en in te richten. Opbreken dus was de boodschap.

Om de mannen van CCR door Avranches heen te krijgen over wegen vol met puin en wrakken en dan nog wel in volledige duisternis was een heidens werk. Maar het lukte en de volgende dag bij de ochtendschemering zat Hanson in Pontaubault.

Die dag, 1 augustus, was een belangrijke dag voor ons, want toen werd om nul uur het Derde leger onder Patton actief. En wij werden onder bevel van dat Derde leger gesteld! En dat was te merken. Want amper een uur na die ochtendschemering, zo rond vier uur, verschynen Patton bij Grow en nam hem even apart, legde een arm rond zijn schouder en zei: "Bob, take Brest for me!"

Brest! Stel U voor, meer dan tweehonderd mijl in een vijandelijk gebied doorstoten! En dan te bedenken dat we geen infanterieondersteuning konden krijgen. Enfin, eerst moesten we zien om een goede uitvalopstelling te krijgen. En daartoe moest eerst de bottleneck bij Pontaubault worden genomen. U moet namelijk weten dat de weg naar Brest via Pontaubault even voorbij die stad een grote rivier, de Selune kruist. En die brug over de Salune was de enige verbinding in de wijde omtrek. En nu moesten alle divisies richting Bretagne over die ene brug!

Laat in die middag kwam onze Corps CG, General Middleton, ons de orders van Patton schriftelijk bevestigen. En dat was de laatste keer dat we hem zagen die maand.

Op 2 augustus begonnen we met de uitvoering van de plannen. Grow zond onze 86e Recce naar voren om front en flanken te dekken en toen ging Hanson met zijn CCR over de brug.

U kunt zich wel voorstellen dat die brug voor de Jerries een aanlokkelijk doel was en om 1920 uur verschenen dan ook de eerste FW 190's boven de brug. Maar onze Triple Hooks waren gereed en al snel verdween één der toestellen rokend achter de horizon. Toen enkele uren later Col Drostes Train over de brug ging, kwamen nog meer Jerries bij de brug aan. Maar de 777th gaf toen zo'n geweldig spervuur af, dat we er nog elf neerhaalden en de rest met de staart tussen de benen verdween. Om acht uur die morgen was CCR al over de brug getrokken, op weg naar Bree, zo'n zeven mijl zuidwest van Pontaubault. Samen met mijn T5 als chauffeur had ik me bij hem gevoegd en reed nu samen met LTC Lagrew en zijn 68e tankbataljon in de staart van de colonne mee. In front van de colonne hadden ze veel last van vuur uit kleine handwapens en enkele snipers, maar wij hadden er praktisch geen last van. Voor ons uit reed de colonne van de 231e Armored Field Artillery met battery A aan de kop. De CO. zat met Major Godfreu, CO van 9 Armored Infantry en diens A company helemaal vooraan. De Assistant Executive van Battery A had enige ruimte gelaten tussen de staart van A company en zijn Halftrack, voorafgaande aan de twee jeeps en zes M7's met Ammohalftracks van A Battery.

Samen met Lagrew reed ik aan kop van de 68e Tankbataljon toen plotseling een jeep met een wild gesticulerende sergeant ons van voren tegemoet kwam. "Get those Godamn tanks up there and help the artillery!" brulde hij toen hij ons zag. Spoedig hoorden we wat er was gebeurd. De Assistant Executive had vergeten zijn flanken af te dekken en toen hij Bree was genaderd hadden de Moffen met Bazooka's zijn halftrack opgeblazen en vervolgens de M7's met 88'ers onder vuur genomen. Het eerste schot ging door de MG toren van de eerste M7. Toen kwamen de mortiergranaten op ze neer en werd er geweervuur ontvangen. Al snel werd de achterste M7 geraakt en even later ging er een derde in vlammen op. Vóór onze jongens wisten wat er gebeurde kwamen de Jerries op ze af en namen drie mannen van de tweede M7 gevangen. Gelukkig konden ze twee nachten later weer ontsnappen en zich bij onze Trains voegen.

Inmiddels waren we bij het 68e in actie gekomen. Samen met Lagrew ging ik naar de beide andere Batteries en liet ze van de weg gaan om vuurpositie te kiezen. Al snel hadden we de 88'ers gelokaliseerd en onder vuur genomen. Even later waren ze vernietigd. maar die affaire had ons wel de hele A-Battery gekost. En dat alleen omdat iemand vergeten was voor flankdekking te zorgen. Een les die we niet snel zouden vergeten!!

Bree en het vijf mijl verder gelegen Ponterson waren al snel en zonder grote verliezen genomen. Maar om de Couesnonrivier daar over te steken leek ons minder. Het gebied en vooral wat naar het noorden was uitstekend te verdedigen en dus keken we uit naar een geschiktere oversteekplaats. Daartoe leek het zuidelijker gelegen Antrain beter geschikt. Dat zeiden we tegen Grow die daarop CCA onder Taylor de zuidelijke route liet nemen, via Antrain, Dat lukte en al spoedig was de gehele divisie in open terrein, op weg naar Brest.

Wordt vervolgd.

VRAAG & AANBOD

F.Weisfelt, [REDACTED] biedt te koop aan: No 1t^{om} 39 van ons lijfblad "De Tank" in zeer goede staat voor f25,-. Bovendien wil Frits een aantal ongebouwde dozen ruilen. Van Tamiya de CHI-HO tegen een HO-NI en een T34/76 model 1942 tegen een SU 85 of een SU100. Voorts wil Firts de volgende dozen ruilen: Tamiya: Sgt York, PzKpwII, 75mm Pachk Howitser, 4x2 cm Flak; Heller: AMX 30-105, Gepard; Italeri: Leopard 2 en Bedford truck.

Hij zoekt: Tamiya: Marder II, Stug III, PzKpwIII, SdKfz 251; Heller: AMX 13-75, AMX 13-105, AMX 30 DCA, Renault R35; Italeri: M24 Chaffee.

Rob Schouten, [REDACTED] wil de volgende tanks, al dan niet gebouwd kopen of ruilen: de Lee, de Engelse uitvoering hiervan de Grant, de Matilda en de Churchill.

T. v.d. Brink, [REDACTED], is op zoek naar diverse modellen en boeken: van Airfix Bren-carrier en 6-pounder, Matador en 5.5inch gun, RAF Emergency Set, Buffalo Amphibian, Bofors Gun en Tractor, RAF Refuelling Set, Forward Command Post, Gun Emplacement en Coastal Defence Fort. Alle modellen al dan niet gebouwd. Boeken van Squadron/Signal of Waffenarsenal: Tiger I, Nashorn/Hummel/Brümbär.

Lex Latour, [REDACTED] is op zoek naar een Sherman M4A1 van Nichimo Schaal 1:35.

De samenstellers van het overzicht van de voertuigen die in Nederlandse dienst zijn of zijn geweest, zijn nog steeds op zoek naar verhalen over militaire voertuigen in gebruik. Dus chauffeurs, boordschutters, commandanten en andere bemanningsleden schrijf jouw ervaringen eens op en stuur die naar de redactie. Vertel eens hoe jouw ervaringen met een voertuig waren: Waarom reed je zo graag met die YP, hoe prettig was een brugleggende tank in het terrein, een oversteek van de Weser met een M113. Kom op maanen laat eens wat van je horen, Het is beslist niet nodig dat je over schrijverstalent beschikt. Jouw eigen woorden zijn voldoende!!!!!!!!!!!!